

VD BOBI/VM BOBI

Module bobine



Présentation du produit

L'électro-aimant déverrouille le mécanisme BOBI à distance via une impulsion électrique (VD) ou une coupure de courant (VM). Lors du déclenchement, l'énergie accumulée par la tension du ressort amène la lame du clapet dans sa position de sécurité (fermée).

Liste des pièces

	Description	Quantité
1	Module bobine VD/VM	1
2	Vis de fixation module bobine	3

Caractéristiques détaillées

VD BOBI/VM BOBI	Tension nominale bobine	Indice de protection
	24/48 VCC -15%/+20% (conversion automatique)	IP 42
	Puissance de consommation bobine	Section câbles
	BOBI VD: — 0W → 2,5W(24V)/3,5W(48V) BOBI VM: — 1,5W(24V)/2W(48V) → 0W capacité d'entrée: 25 µF	0,2-1,5 mm ²
	Contacts de position	Temps de marche du ressort
	min 1 m A; max 1A; max 60V	1 sec
	Tension nominal moteur (option)	Puissance acoustique
	24/48 VCC (-15%/+20%) (conversion automatique)	max 67 dB (A)
	Puissance de consommation moteur (option)	
	12W (24VCC); 16W (48 VCC); courant d'appel 1A 10 m sec	

Commande BOBI

Déclenchement

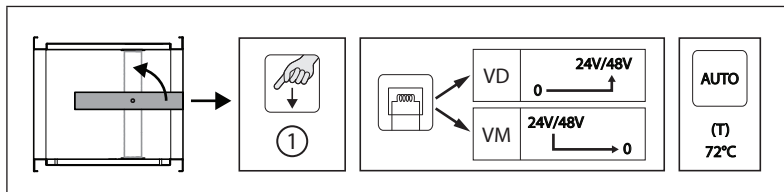

- **Déclenchement manuel:** pressez une fois brièvement sur le bouton de déverrouillage (1).
- **Déclenchement autocommandé:** par la réaction du fusible thermique si la température dans la gaine atteint 72°C.
- **Déclenchement télécommandé:** par émission (VD) ou rupture (VM) vers le raccordement de la bobine.
- Toutes les variantes sont bitension 24/48V.



Réarmement

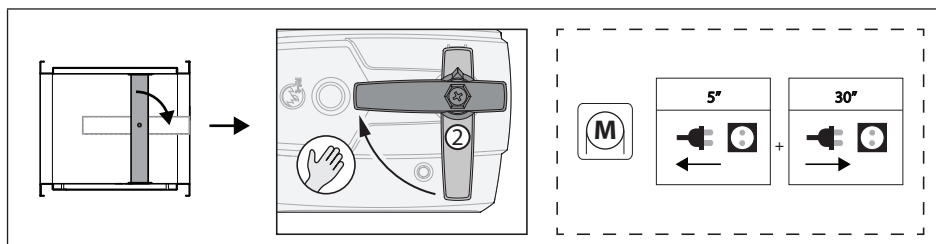

■ Réarmement motorisé (option ME)

1. Le moteur électrique doit être mis hors tension pendant au moins 5 secondes avant le début du cycle de réarmement motorisé.
2. Alimentez le moteur ME (respectez la tension indiquée) pendant au moins 30 sec.
3. La rotation du moteur s'arrête automatiquement à la fin de course (lame ouverte).

■ Réarmement manuel

1. Tournez la poignée de 90 degrés dans le sens des aiguilles d'une montre (2).
2. Contrôlez si l'indicateur (2) indique que la lame est en position ouverte :

Raccordement électrique:

- ⚠ Le raccordement électrique doit être réalisé conformément à la norme NF S 61-932.
- ⚠ Lors du raccordement des câbles, il est nécessaire d'utiliser les serre-câbles, comme illustré sur le dessin présent dans le sachet contenant les serre-câbles.
- ⚠ Après avoir fonctionné, les contacts de fin de course (FDCB) ont besoin d'une seconde pour reprendre une position stable.
- ⚠ Nous attirons votre attention sur le fait que les moteurs de réarmement de nos mécanismes BOBI fonctionnent en 24V et en 48V uniquement en courant continu, l'alimentation doit être plus précisément «stabilisée». Une alimentation seulement «redressée» ne permettra pas le réarmement de BOBI.

Démontage du module de bobine

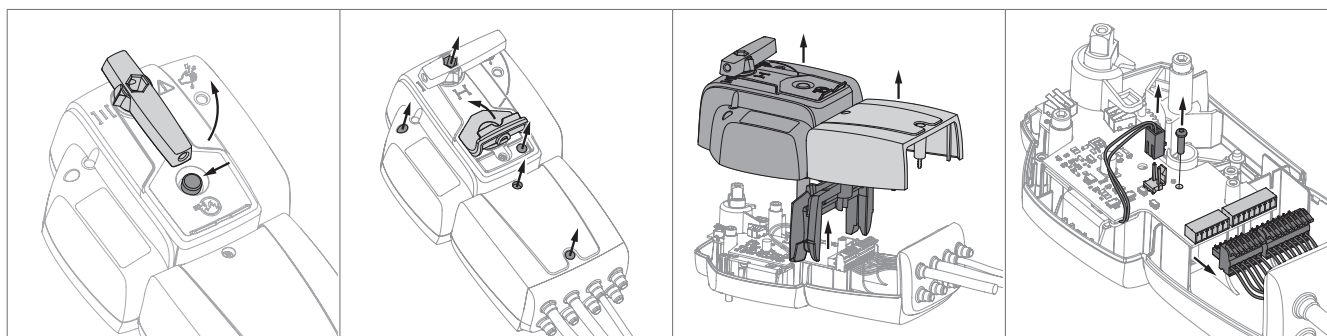

1. Déclenchez le mécanisme en appuyant sur le bouton rouge.
2. Dévisser les 2 couvercles.
3. Retirez les 2 couvercles et le séparateur.
4. Retirez les connecteurs et dévissez la carte de circuit imprimé existante.

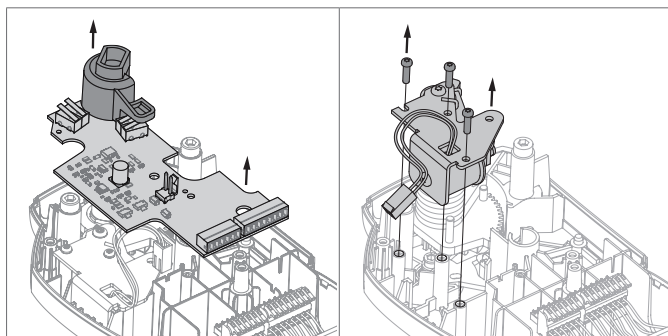

5. Retirez la carte de circuit imprimé existante avec le doigt de commande du BOBI.

6. Dévissez les 3 vis d'installation et enlevez le module bobine existant, si présent.

Montage du module de bobine

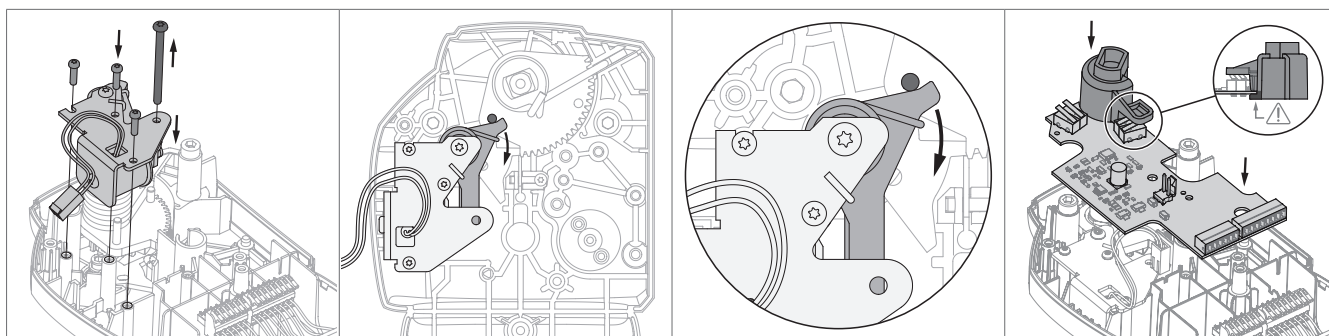

1. Vissez le nouveau module bobine à l'endroit prévu et enlevez la vis.

2. Veillez à ce que le levier se trouve du bon côté du tenon.

3. Placez la carte de circuit imprimé avec le doigt de commande du BOBI. Assurez-vous que la patte de soutien se trouve bien sous la carte.

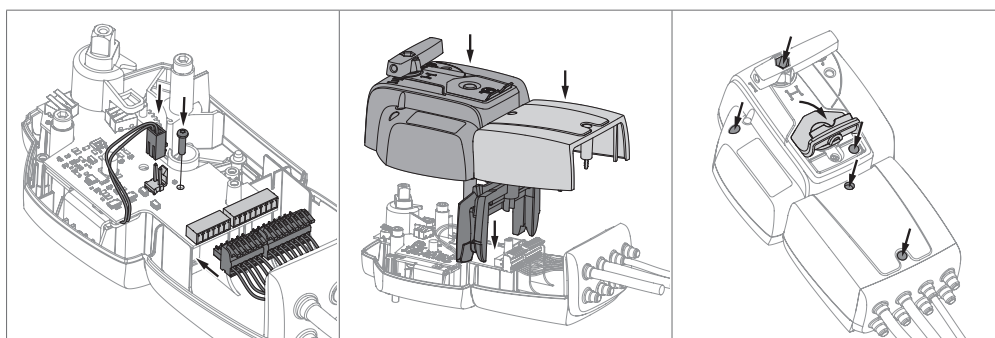

4. Remplacez les connecteurs et vissez la carte de circuit imprimé.

5. Remplacez les 2 couvercles et le séparateur.

6. Revisser les 2 couvercles.